

## Artikeldatenblatt



### Highlights

- Elektrisches, höhenverstellbares Rollgestell
- Soft Start- und Stoppfunktion
- Anti-Kollisionssystem
- VESA 200x200 bis 800x600 Display-Aufnahme
- VESA 100-Aufnahme für die PC-Montage
- Kabelführungssystem
- LINAK®-Hubsäule
- 8 Jahre Garantie auf das gesamte System

### MOTION PRO Rollstativ

#### MS-12S

- Für die ergonomische, flexible Nutzung von Legamaster e-Screen Touchdisplays konzipiert
- Das Stativ wird weitgehend vormontiert geliefert. Es ist sehr einfach aufzubauen (< 10 Minuten) und leicht zu transportieren
- Das integrierte Anti-Kollisionssystem stoppt den Screen, wenn sich Personen oder Gegenstände im Verfahrbereich des bewegenden Screens befinden
- Dank der hochwertigen LINAK®-Hubsäulen kann die Höhe schnell und mühelos verstellt werden
- Die geringe Standfläche des Stativs ermöglicht maximale Bewegungsfreiheit vor dem Bildschirm
- Das zeitgemäße Design passt perfekt in jeden modernen Büroraum
- Selbst unsere größeren Touch-Monitore lassen sich dank hochwertiger Rollen einfach bewegen
- Optional sind Ablagen für Zubehörteile wie z. B. Videokonferenzkameras und Laptops erhältlich. Diese werden mit einer VESA 100-Halterung an der Unterseite für PCs mit kleinem Formfaktor oder kabellose Screensharing-Hardware geliefert
- Kabelgewirr und Mehrfachsteckdosen verschwinden einfach im Kabelfach - so ist alles übersichtlich und aufgeräumt

Art.Nr. **7-811111**

GTIN **8713797094610**



## Artikeldatenblatt

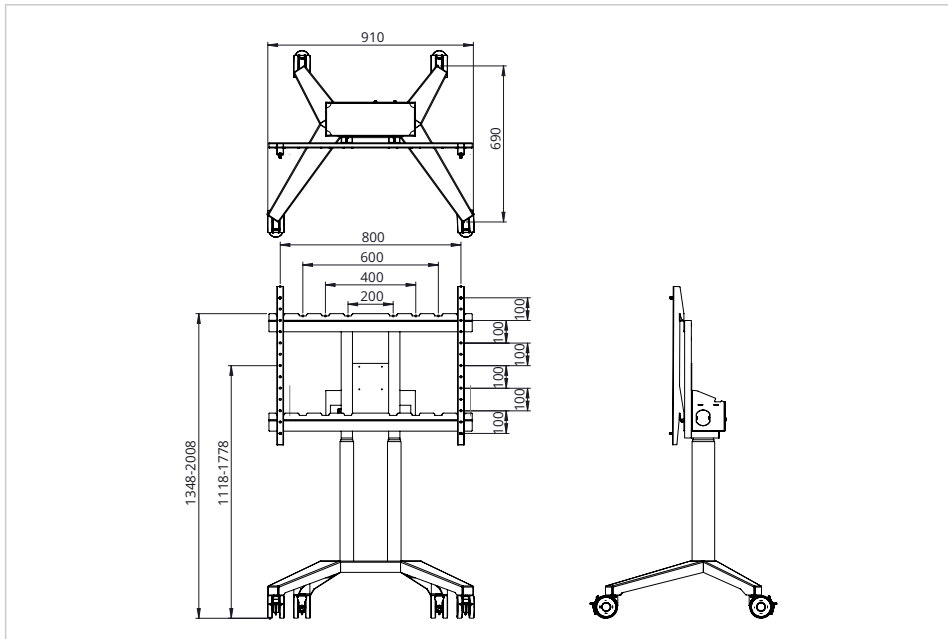

### Spezifikationen

<b>Height adjustable</b>	Ja
<b>Gesamthöhe (min/max)</b>	1470 / 2130 mm
<b>Mounting interface</b>	VESA 200x200 up to VESA 800x600
<b>Mounting interface accessories</b>	VESA 100x100
<b>Power / Sleep / Standby</b>	200 / - / 0.1 W
<b>Package contents</b>	Montageanleitung, Befestigungsmaterial, Fernbedienung
<b>Height adjustable range</b>	660 mm
<b>Bildschirmhöhe (mittige VESA-Montage), min.</b>	1118 mm
<b>Bildschirmhöhe (mittige VESA-Montage), max.</b>	1778 mm
<b>Maximum load height adjustable system</b>	140.00 kg
<b>Maximum screen weight</b>	110.00 kg
<b>Maximum screen size</b>	98 "
<b>Cable compartment</b>	Ja
<b>Anti-collision</b>	Ja
<b>Product warranty</b>	8 Jahre

### Logistik

<b>GTIN</b>	8713797094610
<b>Article number</b>	7-811111
<b>Customs tariff number</b>	940399109000
<b>Quantity</b>	1 Stück
<b>Verpackungsmaße</b>	920 x 390 x 1160 mm
<b>Gewicht (brutto/netto)</b>	49.36 kg / 43.50 kg

# Artikeldatenblatt

## Produktübersicht

Artikelname	Article number	GTIN/EAN	Minimum order quantity
Legamaster MOTION PRO Rollstativ MS-12S	7-811111	8713797094610	1